

Previdia216



ANALOG ADRESSERBAR BRANNSENTRAL

PREVIDIA | MAX



Previdia216 er et modulært system for bygging av brannvarslingssystemer.

Systemet tillater konfigurering av en spesialtilpasset modulær installasjon som enkelt kan utvides for å møte endrede krav til brannvarslingsanlegget. Previdia Max-systemet kan ha ett eller flere kabinett (opptil 4) montert som en enkel brannsentral som kan styre opptil 32 IFM-enheter (sløyfemoduler, I / O-moduler, slokkemoduler osv.) Og 8 FPM frontplate moduler (backup-prosessorer, LED-moduler, etc.).

Takket være dens funksjonelle moduler og hjelp fra spesielle installasjonssett, tilpasser dette brannvarslingssentralen enkelt til alle typer miljøer og installasjoner ved å la de skreddersydde konfigurasjonene tilpasses til enhver applikasjon. IFM-modulene er «hot swap» moduler som kobles direkte til CAN DRIVE-stangen, derfor kan de legges til eller erstattes uten å slå av systemet. Som et resultat av dette gjør Previdia Max-systemet det mulig å utføre hurtige og ekstremt sikre utskiftninger uten å forstyrre driften.

IFM2L sløyfe modul er utstyrt med INIM ELECTRONICS internt utviklet teknologi, "power up boosters", som gjør at driftsspenningen til hver sløyfe kan justeres individuelt i forhold til omstendighetene.

Takket være en distribuert intelligensstruktur som bruker en mikroprosessor inne i hver modul, redundante mikroprosessorer i hovedenheten og muligheten for å ha en sikkerhetskopieringsenhet, garanterer Previdia Max uovertruffen pålitelighet. Sikkerheten til systemet er ikke lenger betrodd til en enkelt prosesseringsenhet, men til en gruppe sammenkoblede CPUer som opererer i synergi for å gi den raskeste og mest effektive responsen. Dette betyr at brannsentralen er sertifisert for å håndtere mer enn de 512 brannalarmpunkter som er omtalt i EN54 del 2.

Som omtalt i EN54 del 2, er Previdia Max-brannsentralen i stand til å håndtere GASS-deteksjon direkte via sløyfen. Dette oppnås via spesifikke grensesnittkort, I / O eller 4-20mA moduler og ved å tilordne en annen skjermmodus og prioritet enn brannalarmer.

Takket være nettverksarkitekturen tillater Previdia Max realiseringen av hybridssystemer basert på tilkoblinger ved hjelp av bights, fiberoptikk og TCP/IP-nettverk som er i stand til å overvinne alle barrierer og nå en uovertruffen dekning. Hver gruppe kontrollpaneler som er koblet sammen via et Horner + -nettverk, kan støtte opptil 48 kontrollpaneler, og opptil 20 klynger kan kobles gjennom et TCP / IP-nettverk. Hver klynge kan bestå av enten et Horner + -nettverk, et kontrollpanel koblet til i TCP / IP eller et brannmannspanel som er koblet til TCP / IP.

Previdia Max, som et resultat av intensiv bruk av teknologier som e-post, web-server, TCP / IP-tilkoblinger, GSM-telefonkommunikasjon og konsepter som grafikkort og IP-kameraverifikasjon av alarmer, gir deg et system som er kontinuerlig under kontroll og alltid til stede. Dette reduserer i stor grad responstidene i øyeblikk av fare og reduserer antall unødige alarmer betydelig.

Det er mulig å koble nødlys fra HARPER-serien direkte til Previdia Max-kontrollpanelsløyfen, og dermed opprette et system med innovative funksjoner for tilsyn og periodisk vedlikehold av systemet.

Previdia Max er i stand til å utføre alle testene som kreves av gjeldende lover som gjelder i forbindelse med periodisk gjennomgang, og kan ved hjelp av programmeringsprogramvare generere all dokumentasjon som kreves av gjeldende regelverk.

TEKNISKE SPESIFIKASJONER

- 7" berørings-skjerm, 65000 farger
- Nødbakup CPU
- 2 sløyfer utvidbar til 16 (ved hjelp av IFM2L modul)
- Sertifisert LPCB CPR EN54 del 2 for styring av 512 brannvarslingspunkter
- Sertifisert LPCB CPR EN54 del 4
- Sertifisert EN54 del 21 over PSTN, GSM og TCP-IP kanaler
- Sertifisert EN12094-1 (brannslukkingssystemer) opp til 24 kanaler
- 1 ethernet port for konfigurasjon via PC og TCP/IP tilkobling for programmering
- 1 RS232 port for konfigurasjon via PC og firmware upgrade
- 1 RS485 port for FPMCPU brannmannspanel (max. 14)
- 1 mini USB Port for konfigurasjon via PC
- 1 MODBUS RTU port
- 1 microSD kort holder
- 2 CAN BUS porter
- 1 potensialfritt relé 5A 30Vdc
- 1 overvåket klokkekurs utgang 1.5A @27.6V
- 1 utgang for ekstern strømforsyning 1.5A @ 27.6V
- Multi-prosessor maskinvarearkitektur
- Dedikert mikroprosessor for hver modul
- Skandinavisk nøkkel for nivå 2 tilgang
- Signal LED og flere alarm rulleknapp
- 6 status LEDs
- 6 LED og funksjonskanpper
- Høytaler
- Strømforsyningsspennning: 230 (110) Vac + 10% - 15%
- Maksimal tilgjengelig strøm: 5.2A
- Batterilader: 1.2A
- 1 CAN DRIVE-stang for tilkobling av interne IFM-moduler (maks 8)
- Batterihus for 2 batterier maks. 24Ah @ 12V
- Dimensjoner: 433 x 563 x 187 mm (PRCAB)
- 19" rack montering (ved hjelp av PRCABRK)
- Mulighet for å koble opp til 4 skap sammen
- Vekt: 10 Kg (PRACAB)
- Beskyttelsesgrad: IP 30

FUNKSJONER OG SOFTWARE EGENSKAPER

- Administrerer reserve FPMCPU-enhet konfigurert som backup enhet, 100% redundanse konsept
- OpenLoop Teknologi
- LoopMap Teknologi
- Versa++ Teknologi
- Administrerer grafiske kart
- Administrerer Modbus TCP protokol
- Administrerer Modbus RTU protokol
- IP kamera video-verifikasjon av alarmer (via IFMLAN)
- Administrerer BACNET IP protokol (via IFMLAN)
- Administrerer ESPA 444 protokol (via IFMLAN)
- Administrerer SIA-IP protokol (via IFMLAN)
- Administrerer taleevakueringssystemer via TCP-IP eller RS232/485 (via IFMLAN)
- Administrerer opp til 32 interne moduler
- Administrerer opp til 8 FPM front plate moduler
- Administrerer opp til 4 interne strømforsyninger (IFM24160) og 4 batteri par
- Administrerer opp til 24 slokkeanlegg kanaler (via IFMEXT)
- PSTN og GSM tilkobling (via IFMDIAL)
- Mulighet til å sende opp til 100 SMS meldinger (via IFMDIAL)
- Mulighet til å sende opp til 100 tale meldinger i maksimalt 15 minutter (via IFMDIAL)
- Administrerer digitale protokoller over PSTN og GSM (via IFMDIAL)
- Genererer periodiske rapporter for nødlys i samsvar med gjeldende forskrifter
- Administrerer opp til 48 sentraler i Hornet+ nettverk via IFMNET modulen
- Opp til 20 klynger kan kobles sammen via TCP/IP
- 2 eller 4 leders sløyfetilkobling
- Opp til 240 enheter per sløyfe (avhengig av valgt protokol)
- Kontroll ligninger for aktiveringer med logiske operatører (And, Or, Not, Xor, osv.).
- 1000 software soner per brannsentral
- 1000 logiske grupper per brannsentral
- 500 trigger aktiveringer per brannsentral
- 100 handlinger
- 240 logikkgruppe som kan deles i Hornet + -nettverket eller -klyngen
- WalkTest funksjon
- Opp til 2000 hendelser i loggen
- Selvregistrering (for sløyfe-enheter)
- Selvdresserende funksjon for sløyfe-enheter
- Administrerer 4 tilgangsnivåer i henhold til EN54 del 2
- Kode eller nøkkel tilgang til Nivå 2 funksjoner (EN54 kompatibel)
- 4 passord nivåer
- 100 brukerkoder
- Brukervennlig programmeringsprogramvare (kjører under Windows)

PREVIDIA|MAX

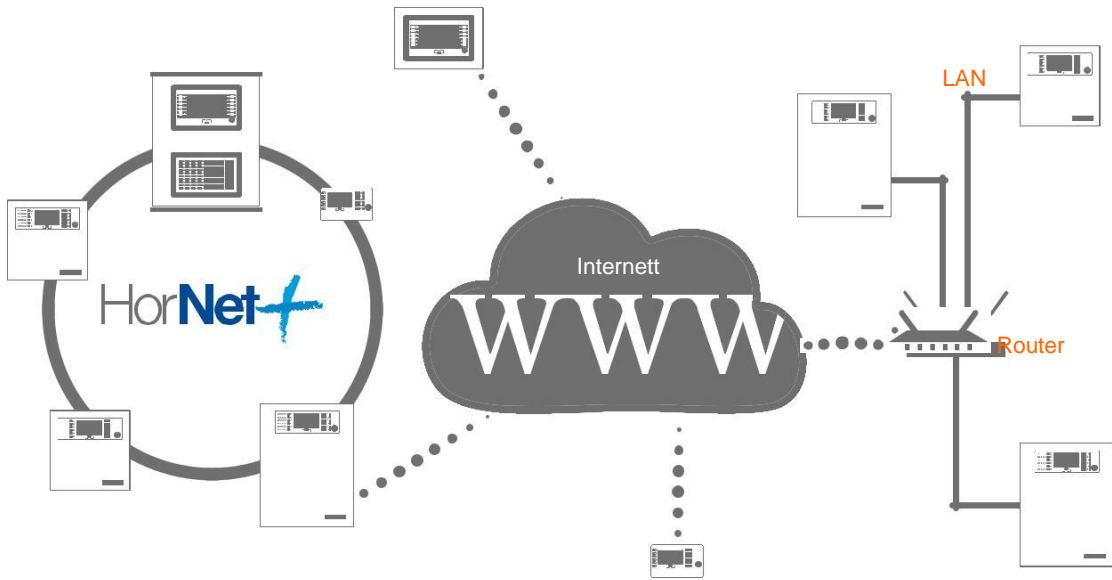

DIMENSJONER

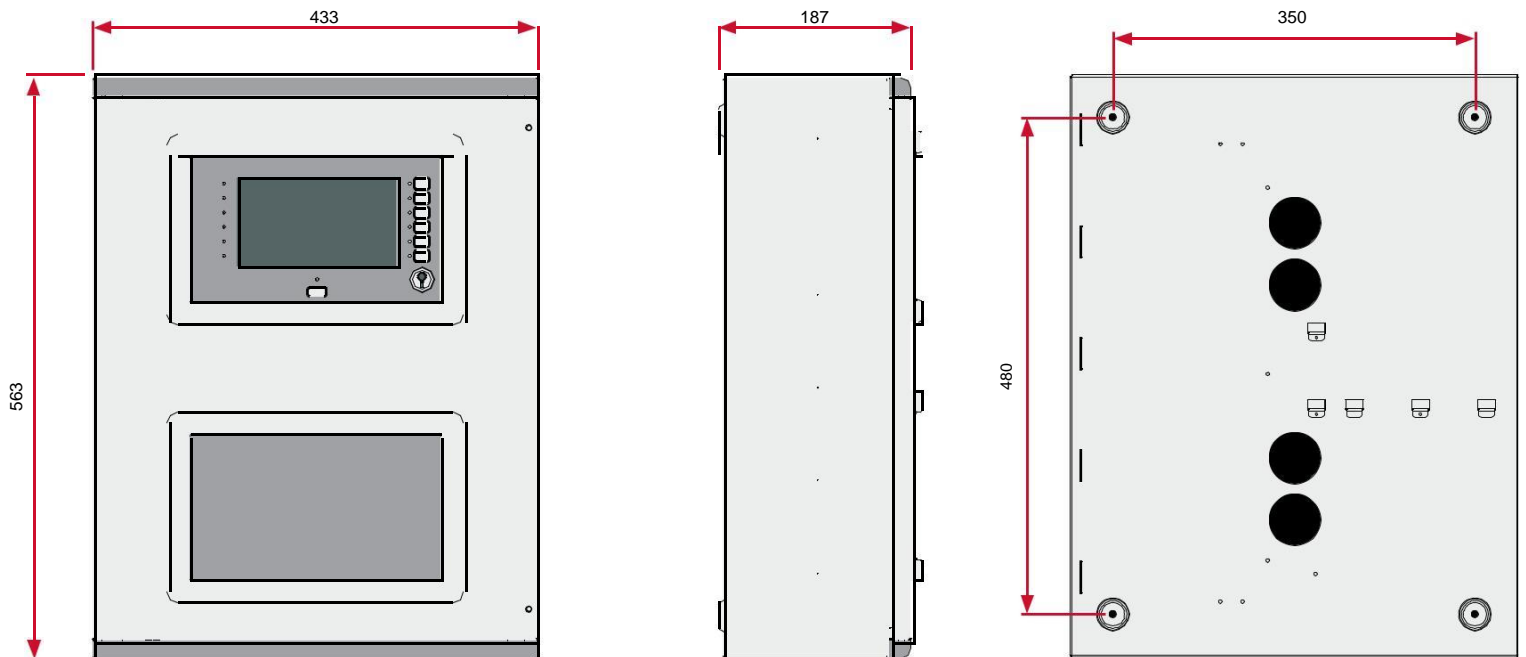

PREVIDIA | MAX

I PAKKEN

- Pakke dimensjon: 500 x 620 x 250 mm
- Vekt inkludert forpakning: 12.5kg

PRODUKT NR

Brannsentral Previdia Max grunnmodell

101174 - Previdia216: analog adresserbar brannsentral med 2 sløyfer, utvidbar til 16

FPM front- plate moduler

101378 - FPMNUL (maks. 7): plastikk deksel (tilfører ingen funksjon ut over å tette igjen fronten)
FPMLED (maks. 7): modul med 50 programmerbare indikator LEDs

FPMLEDPRN (maks. 1): modul med 50 programmerbare indikator LEDs og komplett printer

FPMEXT (maks. 5): modul for signaler relatert til sløkkemodulen og dens kanaler

101182 - FPMCPU (maks. 1 som back-up): CPU modul som kan bli programert som et brannmannspanel, reserve CPU eller hoved CPU

IFM interne moduler

101181 - IFM24160 (maks. 4): strømforsynings modul

101175 - IFM2L (maks. 8): 2 sløyfers modul

101176 - IFM4R (maks. 16): 4 relé modul

101177 - IFM4IO (maks. 16): modul med 4 programmerbare terminaler

101379 - IFMDIAL (maks. 1): kommunikasjonsmodul over PSTN eller GSM-linje

101178 - IFM16IO (maks. 4): modul med 16 programmerbare innganger eller utganger

101179 - IFMNET (maks. 1): modul for tilkobling av brannsentraler i et Hornet+ nettverk

101180 - IFMLAN (maks. 1): modul for administrering av avanserte tjenester over TCP-IP

101377 - IFMEXT (maks. 24): sløkke system administrasjons modul

Kabinett

101184 - PRCAB: tilleggs kabinett

Tilbehør

101185 - PRCABSP: avstandsbrakett for montering av skapet på veggen

101186 - PRCABRK: brakett for montering av skapet i ett 19'-rack

101183 - PRREP: kabinett for montering av FPMCPU-modul som brannmannspanel

GSM-ANT100B: høy ytelse GSM antenne, hvit

GSM-ANT200N: GSM antenne med monteringsbrakett og 3 meter kabel, svart

PRBAC: BACNET IP-lisens (krever IFMLAN)