

# LED lyskaster 15 watt



**Bredt strålende**  
**12/24 V - 1710 Lumen - IP 67**

## Generelt:

Lyskasteren har 9 stk 1,5 watts LED i et aluminiumshus.  
Lyskasteren har en bred lysstråle og benyttes ofte sammen med Nødllyssaggregat, art. nr: 101904.

Ved tilkobling kobler man den røde ledningen til + og den sorte ledningen til ÷

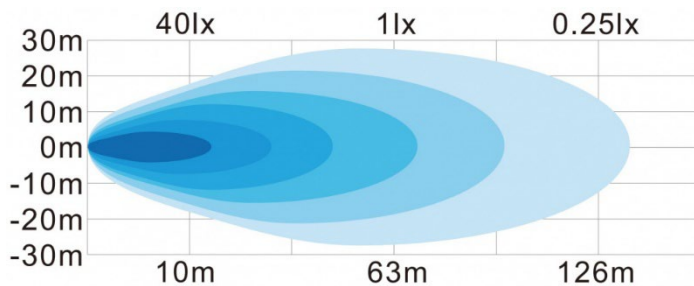

Flood Beam

Mål:

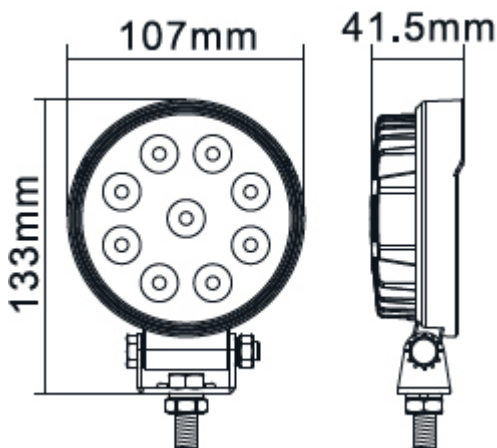

### Installasjon

1. Lyskasteren leveres med opphengs brakett. Benytt ferdige montasjehull i braketten for å montere lyskaster på vegg.
2. Koble strømkablene til batteriet, rød til batteri + og sort til batteri ÷

### Juster vinkelen på lyskasteren

1. Løsne justeringsskruen
2. Juster vinkelen på lykten
3. Fest justeringsskruen

## Tekniske data:

- Aluminiumshus
- Glass i polykarbonat
- Mål:133x107x41,5mm
- Art. NR: 101327
- Spenning: 12V - 30V DC
- Forbruk: 1,25mA @ 12V - 0,625W @ 24V 1,2W
- Lyskilde: LED, 9 stk 1,5W Osram chip
- Spredning: 60°, flood
- Lumen: 1710 lm
- Lux: 40lx@10m, 1lx@63m, 0,5lx@111m
- Kelvin: 6000K
- Godkjent: ECE E10 (EMC), CE, ROHS
- Tetthet: IP67, IP69K
- Tilkobling: Ledning 40cm

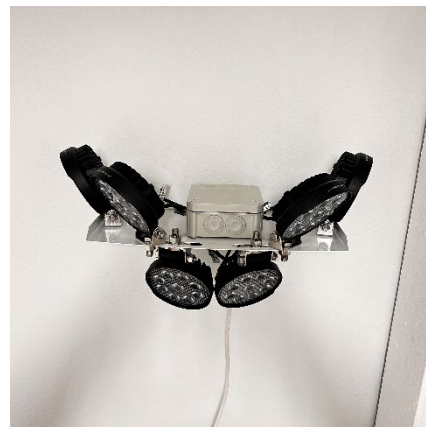

Veggbrakett for montering av lyskastere.  
Håndterer opptil 6 lyskastere. God plass til koblingsboks for sammenkobling av tilførsel og lyskastere. Art.nr. 101860